

# SPECIÁLNÍ MĚŘICÍ NÁSTAVKY PRO POSUVNÁ MĚŘÍTKA

Možnost výroby pro digitální PM všech měřících rozsahů. Výroba probíhá dle požadavků konkrétní měřicí úlohy.

Nástavky se širokými měřicími plochami

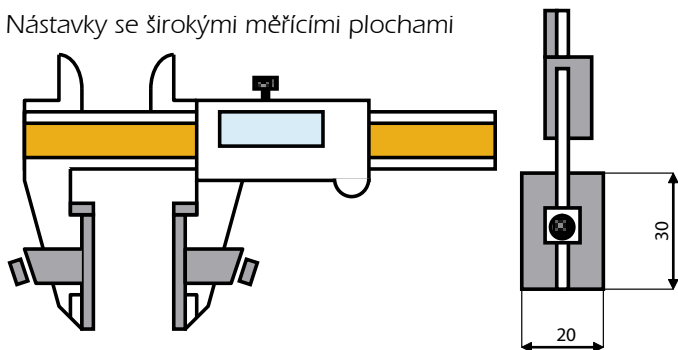

Nástavky na měření zápichů v hlubokých otvorech

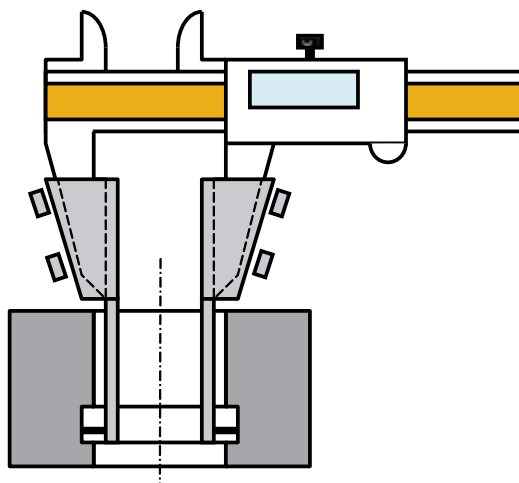

Nástavky na měření průměru lan

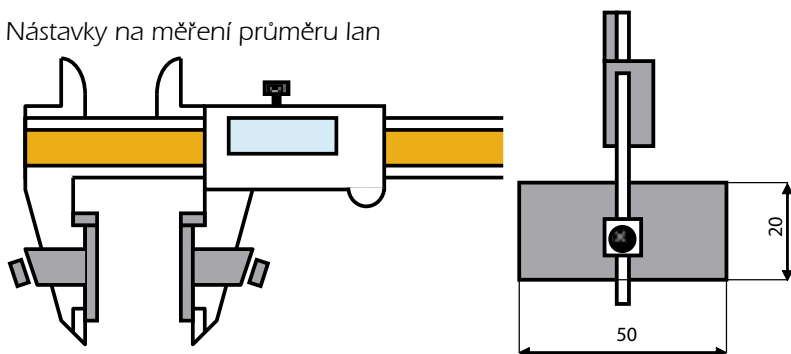

Nástavky na měření vnějších zápichů (hodnoty A a B dle požadavků zákazníka)

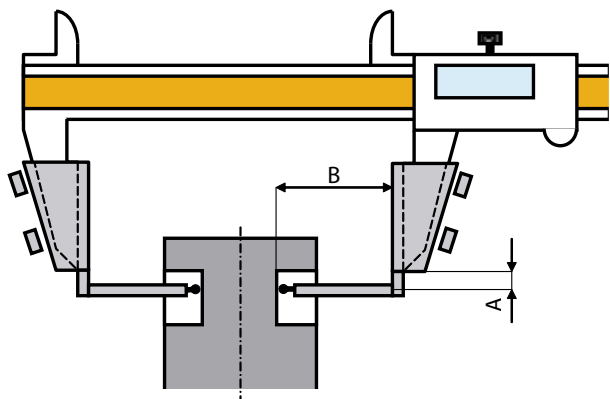

Nástavky k měření roztečí otvorů (Ø drátků 4 mm, délka funkční části drátků 20 mm).

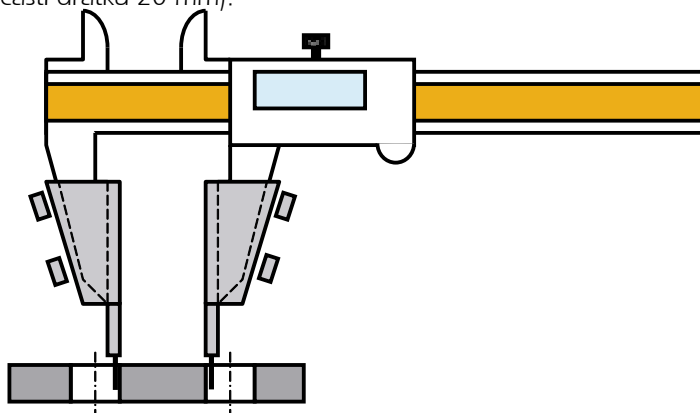

Nástavky na měření vnitřních zápichů (hodnoty A a B dle požadavků zákazníka)

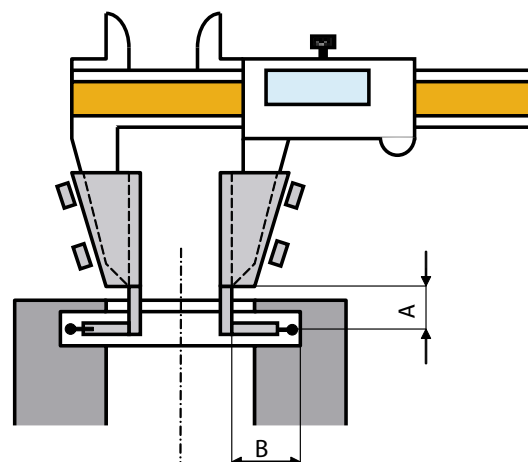

Nástavky k měření vzdálenosti otvoru od okraje (Ø drátků 4 mm, délka funkční části drátku 20 mm).

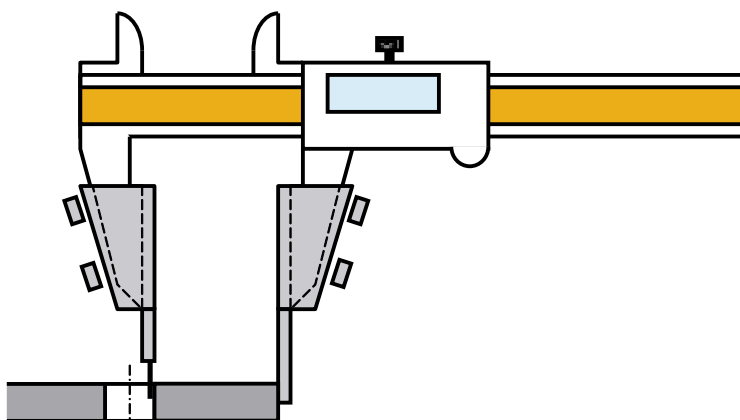

# Měřicí doteky k nástavkům na posuvná měřidla se závitem M2,5

**Použití:** do nástavků, které mají závit M2,5 je možno dle měřicí úlohy našroubovat níže uvedené měřicí doteky a prodloužení

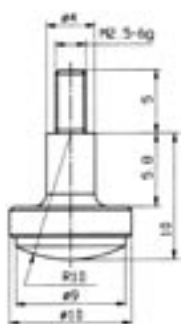
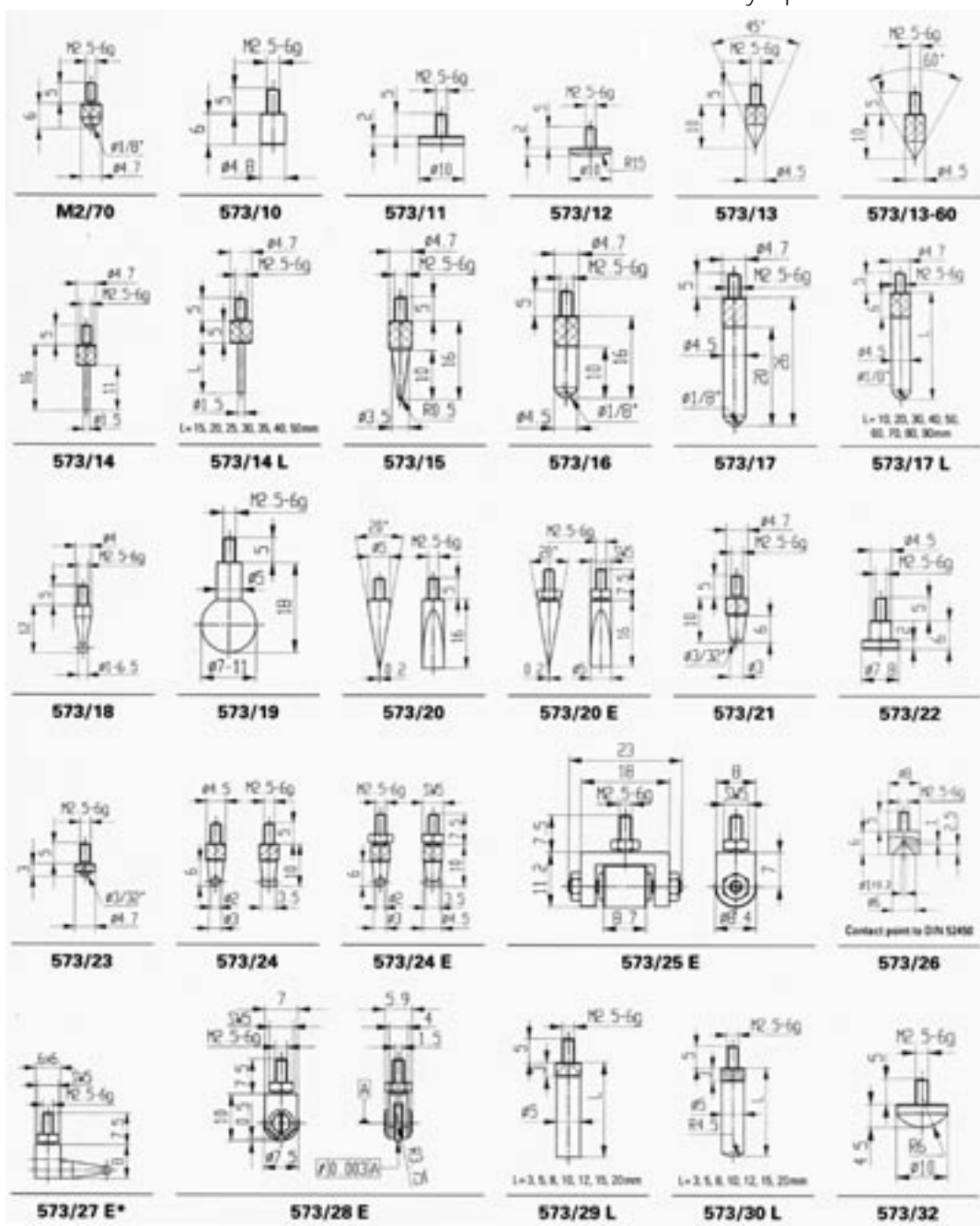

573/12-10H

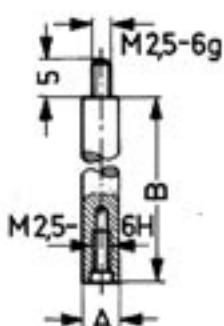

## Měřicí doteky z tvrdokovu

M 2/70 H 573/10 H 573/11 H  
 573/12 H 573/13 H 573/14 H  
 573/16 H 573/17 H 573/20 H  
 573/12-10H 573/21 H 573/23 H  
 573/31 H  
 573/18H,  $\varnothing$  kuličky 1-6 mm

## Měřicí doteky rubín safír

M 2/70 R	M 2/70 S
573/16 R	573/16 S
573/17 R	573/17 S

## Prodloužení k číselníkovým úchylkoměrům

Rozměr „A„ u číselníkových úchylkoměrů s měřicím dříkem  $\varnothing$  4 mm .....4 mm  
 Rozměr „A„ u číselníkových úchylkoměrů s měřicím dříkem  $\varnothing$  5 mm .....5 mm  
 Rozměr B - standardní provedení délka 10, 15, 20, 25, 30, 35, 40, 45, 50, 55, 60, 65, 70, 75, 80, 85, 90 a 100 mm.