

## POSUVNÁ MĚŘÍTKA - S RÝSOVACÍMI HROTY - SE SMRŠTĚNÍM

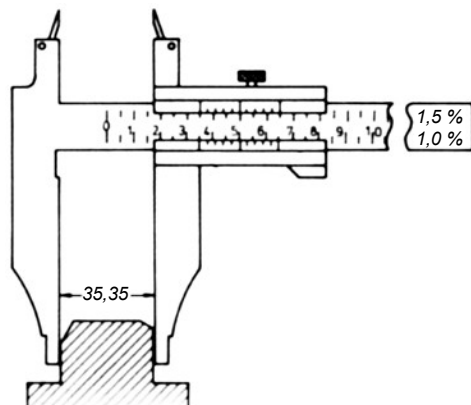

Použití: pro modeláře

Provedení:

- nerez ocel
- nonius a stupnice matově chromovány
- vyměnitelné rýsovací špičky ocelové
- **A** dvě mm stupnice (vnitřní a vnější měření), jedna palcová stupnice na 39 mm nonius 0,05 mm
- **B** jedna mm stupnice, tři se smrštěním, na 19 mm nonius 0,1 mm
- **C** čtyři stupnice smrštěním, na 19 mm nonius 0,1 mm
- průměry osazení od 300 mm = 10 mm, od 500 mm = 20 mm

Přesnost: dle výrobní normy

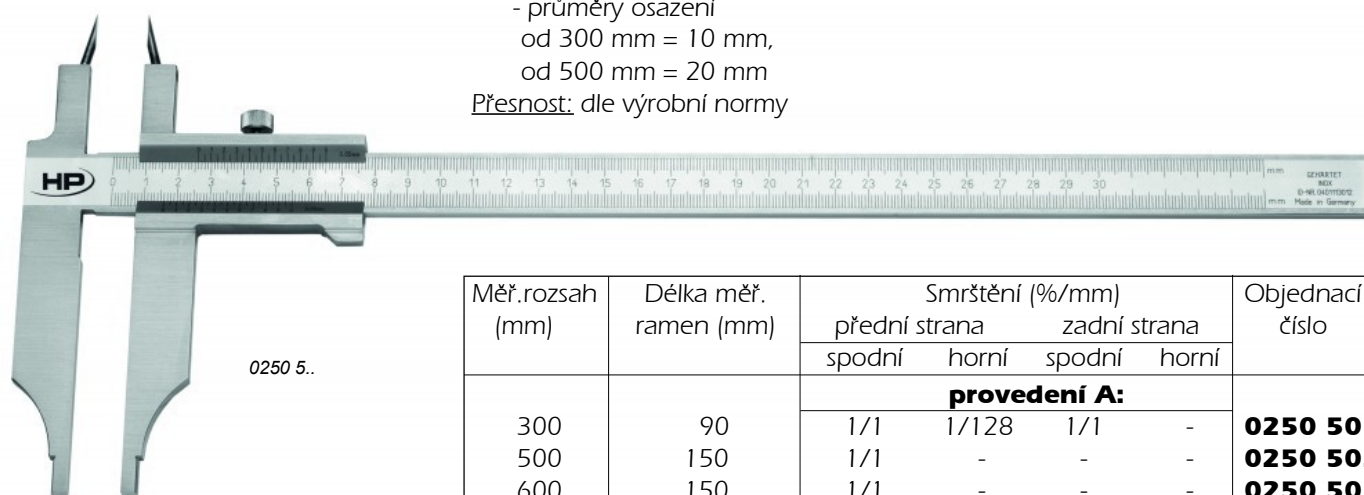

Měř.rozsah (mm)	Délka měř. ramen (mm)	Smrštění (%/mm)				Objednací číslo
		přední strana		zadní strana		
		spodní	horní	spodní	horní	
<b>provedení A:</b>						
300	90	1/1	1/128	1/1	-	<b>0250 501</b>
500	150	1/1	-	-	-	<b>0250 502</b>
600	150	1/1	-	-	-	<b>0250 503</b>
800	150	1/1	-	-	-	<b>0250 504</b>
1000	150	1/1	-	-	-	<b>0250 505</b>
<b>provedení B:</b>						
300	90	1,0%	1,5%	2,0%	1/1	<b>0250 511</b>
500	150					<b>0250 512</b>
600	150					<b>0250 513</b>
800	150					<b>0250 514</b>
1000	150					<b>0250 515</b>
<b>provedení B:</b>						
300	90	0,5%	0,8%	1,0%	1/1	<b>0250 521</b>
500	150					<b>0250 522</b>
600	150					<b>0250 523</b>
800	150					<b>0250 524</b>
1000	150					<b>0250 525</b>
<b>provedení B:</b>						
300	90	1,0%	1,25%	1,5%	1/1	<b>0250 531</b>
500	150					<b>0250 532</b>
600	150					<b>0250 533</b>
800	150					<b>0250 534</b>
1000	150					<b>0250 535</b>

### Rýsovací hroty k posuvným měřítkům pro modeláře

Náhradní hroty ø (mm) (pár)	pro měřicí rozsah (mm)	Obj. číslo
ocel		
3,0	300	<b>0250 101</b>
3,0	500 + 600	<b>0250 102</b>
4,0	800 + 1000	<b>0250 103</b>
tvrdokov		
3,0	300	<b>0250 201</b>
3,0	500 + 800	<b>0250 202</b>

Do 300 mm v plastovém obalu, nad 300 mm pouzdra a krabice na poptávku.

### Další smrštění na poptávku:

- 1,75% - 2% - 2,5% - 1/1
- 1% - 1,25% - 2% - 1/1
- 0,3% - 0,4% - 0,6% - 1/1
- 1% - 1,25% - 1,5% - 2%