

MIKROMETRICKÉ HLAVICE

Hlavice mikrometrické klasické - SOMET



43025401

Provedení:

- dotek SK
- délka upínacího průměru 18,5mm
- vyložení vřetene 28mm

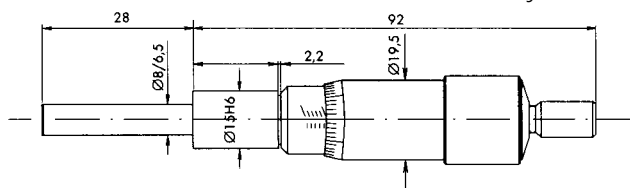

Měř. rozsah (mm)	Odečítání (mm)	Ø vřetene (mm)	Mezní chyba (mm)	Obj. číslo
0-25	0,01	8	0,004	43025401

Hlavice mikrometrické klasické - HARTIG

DIN 863



3731/..

Provedení:

- měřicí dotek ocel nebo tvrdokov
- odečítání: u stoupání 0,5 mm **0,005 mm**
u stoupání 1 mm **0,01 mm**
- Ø měřícího bubínku 30mm
- stupnice na bubínku a pouzdrě matně chromována
- upínací prvek 12mmh6

Měř. rozsah (mm)	Max. chyba (µm)	bez řehačky				s řehačkou			
		stoupání 0,5 mm		stoupání 1 mm		stoupání 0,5 mm		stoupání 1 mm	
		ocel	tvrdokov	ocel	tvrdokov	ocel	tvrdokov	ocel	tvrdokov
0 - 25	2	3730/25	3731/25	3735/25	3736/25	3740/25	3741/25	3745/25	3746/25
0 - 50	3	3730/50	3731/50	3735/50	3736/50	3740/50	3741/50	3745/50	3746/50

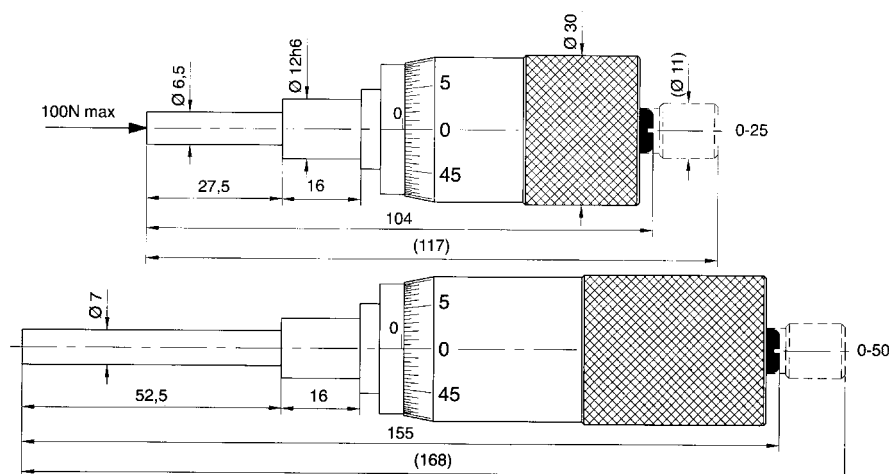

Samostatná nabídka standardních mikrometrických měřících hlavice a speciálních hlavice na poptávku.

Hlavice mikrometrické digitální Mitutoyo



350-251-30

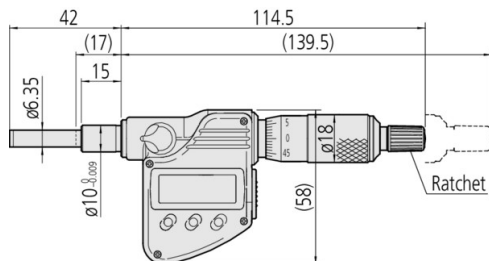

série 350

Pro zabudování do strojů a měřicích zařízení

Provedení:

- odečítání 0,001 mm, přesnost 0,002 mm ±1 digit
- stupeň ochrany IP65
- měřicí dotek \varnothing 6,35 mm, plochý (na poptávku doteky kulové)
- upínací dřík na poptávku s upínací maticí M12

Funkce: PRESET (přednastavení hodnoty), ZERO/ABS (absolutní a relativní měření), HOLD (podržení naměřené hodnoty), výstup dat

měřicí rozsah (mm)	upínací dřík \varnothing (mm)	obj. číslo	poznámka
0-25	12	350-261-30	posuvný dotek s neotáčivou měř. plochou
0-25	10	350-251-30	měřicí plocha tvrdokov

Dodávka bez krabice.

Příslušenství:

datový kabel Digimatic, délka 1m
datový kabel Digimatic, délka 2m
USB Input Tool Direct, délka 2m

obj. číslo

05CZA662
05CZA663
06ADV380C



164-163

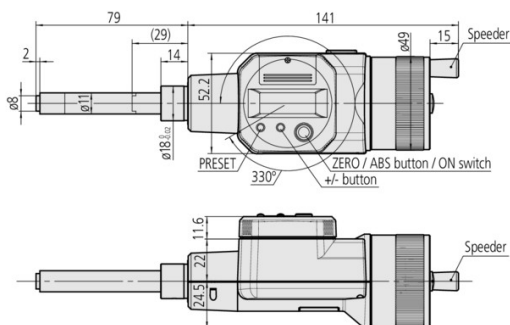

série 164

- Provedení:
- měřicí dotek tvrdokov, \varnothing 8mm
 - odečítání 0,001 mm
 - upínací dřík prům. 18mm h6
 - funkce PRESET, ZERO/ABS
 - výstup dat
 - změna směru měření +/-

Měř. rozsah (mm)	Mezní chyba (μ m)	Obj. číslo
0 - 50	$\pm 3 \mu$ m	164-163

Standardní dodávka: hlavice bez krabice.

Příslušenství:

datový kabel Digimatic, délka 1m
datový kabel Digimatic, délka 2m
USB Input Tool Direct, délka 2m

obj. číslo

959149
959150
06ADV380B