

MIKROMETRICKÉ HLOUBKOMĚRY

Hloubkoměry mikrometrické HARTIG s vyměnitelnými měřicími doteky

DIN 863

- Provedení:
- odečítání **0,01 mm**
 - stoupání mikrošroubu **0,5 mm**, s aretací
 - měřicí dotek \varnothing **4 mm**
 - měřicí můstek **50 x 17 mm** nebo **100 x 17 mm**
 - \varnothing bubínku 20 mm, matově chromován
 - vyměnitelné měřicí doteky mají rovinnou měřicí plochu, jejich délky jsou odstupňovány po 25mm
 - základní stupnice je označena pro měřicí rozsah 0-25mm, při měření nad 25 mm musí být k naměřené hodnotě připočten rozměr měřicího doteku

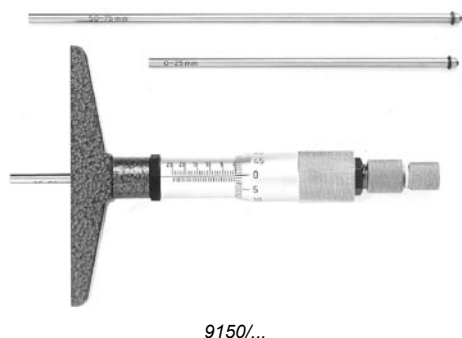

9150/...

| Měř. rozsah (mm) | Rozměr měř. můstku (mm) | Max. chyba (μ m) | Objednací číslo |
|------------------|-------------------------|-----------------------|---------------------|
| 0-50 | 100x17 | 4 | 9150/50/100 |
| 0-75 | 50x17 | 5 | 9150/75/50 |
| 0-75 | 100x17 | 5 | 9150/75/100 |
| 0-100 | 50x17 | 5 | 9150/100/50 |
| 0-100 | 100x17 | 5 | 9150/100/100 |
| 0-150 | 50x17 | 6 | 9150/150/50 |
| 0-150 | 100x17 | 6 | 9150/150/100 |
| 0-200 | 100x17 | 7 | 9150/200/100 |
| 0-250 | 100x17 | 8 | 9150/250/100 |
| 0-300 | 100x17 | 9 | 9150/300/100 |

Standardní dodávka: hloubkoměr včetně nástavků, krabice.

Náhradní měřicí nástavky

| Obj. číslo 9100/xx | 10 | 11 | 12 | 13 | 14 | 15 | 16 | 17 | 18 | 19 | 20 | 21 |
|---------------------------|-----------|-----------|-----------|-----------|-----------|-----------|-----------|-----------|-----------|-----------|-----------|-----------|
| Délka nástavku (mm) | 25 | 50 | 75 | 100 | 125 | 150 | 175 | 200 | 225 | 250 | 275 | 300 |

Hloubkoměry mikrometrické HARTIG s pevnými doteky

DIN 863

- Provedení:
- měřicí dotek \varnothing 6,3 mm
 - stoupání mikrošroubu 0,5mm
 - odečítání **0,01 mm**
 - měřicí můstek **50x17 mm** nebo **100x17 mm**
 - brzdící kroužek slouží k aretování měřicího doteku
 - řehačka pro vyvození stálé přitlačné síly
 - \varnothing bubínku 20 mm, matově chromován



9050/...

| Měř. rozsah (mm) | Rozměr měř. můstku (mm) | Max. chyba (μ m) | Obj.č. |
|------------------|-------------------------|-----------------------|---------------------|
| 0 - 25 | 50x17 | 3 | 9050/25/50 |
| 0 - 25 | 100x17 | 3 | 9050/25/100 |
| 25 - 50 | 50x17 | 3 | 9050/50/50 |
| 25 - 50 | 100x17 | 3 | 9050/50/100 |
| 50 - 75 | 100x17 | 4 | 9050/75/100 |
| 75 - 100 | 100x17 | 4 | 9050/100/100 |

Standardní dodávka: hloubkoměr, krabice.

Na poptávku měřicí doteky s radiusem R=7mm nebo hrotem 60°.

Hloubkoměry digitální mikrometrické s výměnitelnými měřicími doteky



329-250-10

- Provedení:
- odečítání 0,001 mm
 - stoupání mikrometrického šroubu 0,5 mm
 - měřicí síla 5 – 10 N
 - s výstupem dat
 - měřicí dotek \varnothing 4 mm
 - měřicí můstek 101,6x16 mm
 - měřicí plochy kalené, broušené a jemně lapované
 - stupnice na bubínku a na pouzdře matně chromovaná
 - rozsah indikace 25 mm

Standardní dodávka: pouzdro, klíč a baterie

| Měřicí rozsah (mm) | Počet nástavku (ks) | Mezní chyba (μ m) | Obj. číslo |
|--------------------|---------------------|------------------------|-------------------|
| 0 – 150 | 6 | 4 | 329-250-10 |
| 0 – 300 | 12 | 6 | 329-251-10 |

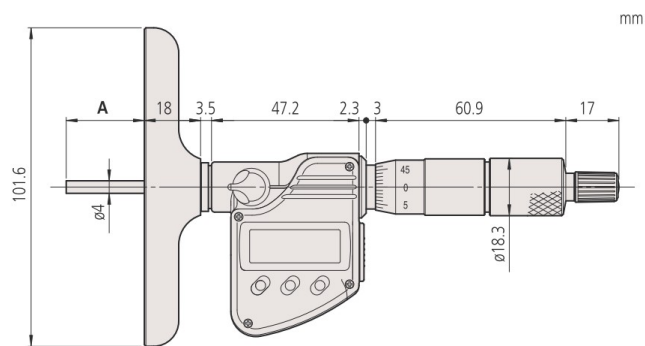

Kruhové měrky pro kalibraci mikrometrických hloubkoměrů

Odstupňování měrek odpovídá požadavkům DIN/ISO 9000ff.



1010 MT

| Měřicí rozsah (mm) | Objednací číslo |
|--------------------|-----------------|
| 0 - 25 | 1010 Mt |
| 25 - 50 | 1011 Mat |
| 50 - 75 | 1011 Mbt |
| 75 -100 | 1011 Mct |
| 0 -100 | 1013 Mt |

KALIBRACE (na požádání)

Mikrometrická měřidla dodáváme i s úvodní kalibrací. Měřidla jsou po kalibraci opatřena kalibrační značkou a kalibračním protokolem. Na požádání je ke kalibrovaným měřidlům přiloženo schéma návaznosti a kopie ověřovacích listů HE0.