

PŘÍMĚRNÉ DESKY

Příměrné desky ze šedé litiny

Přesnost dle DIN 876

Provedení: - jemně zaškrabávané
- stabilní žebrovaná konstrukce
- dodáváno bez stojanů

Použití: slouží jako měřicí základna pro měřicí a kontrolní úlohy, patří k základnímu vybavení pracoviště při orýsování a v měřicích laboratořích.

Rozměry (mm)	Hmotnost (kg)	Tř. př. 0 obj. číslo	Tř. př. 1 obj. číslo	Tř. př. 2 obj. číslo	Tř. př. 3 obj. číslo
200x200x65	7	1518102	1519102	-	1523102
300x300x85	20	1518103	1519103	25535	1523103
400x400x85	27	1518104	1519104	-	1523104
500x400x95	37	1518105	1519105	25538	1523105
600x500x100	59	1518106	1519106	25541	1523106
800x500x100	100	1518107	1519107	25542	1523107
1000x800x150	215	1518108	1519108	-	1523108
1000x1000x170	290	1518109	1519109	25547	1523109
1200x800x150	240	1518110	1519110	-	1523110
1500x1000x180	525	1518111	1519111	25551	1523111
2000x1000x245	810	1518112	1519112	25552	1523112

Dřevěné víko k ochraně funkční plochy na poptávku.

Jiné rozměry na poptávku.



PŘÍMĚRNÉ DESKY Z GRANITU

Granitové desky SGM

Přesnost dle DIN 876-1

Použití: na pracovištích kontrol, montáží, laboratoří a metrologických pracovištích

Provedení: materiál granit, vrchní plocha lapovaná, boční plocha broušená

Standardní dodávka: deska, protokol o proměření.

Doporučené příslušenství:

- stojan
- stojan se skříňkou



Rozměry (mm)	Hmotnost (kg)	Tř. přesnosti	Úchylna rovinnosti (µm)	Obj. číslo
250 x 250 x 50	18	00	3	402.040
		0	5	402.020
		1	13	402.000
400 x 250 x 50	25	00	3	402.041
		0	6	402.021
		1	14	402.001
400 x 400 x 70	46	00	3	402.042
		0	6	402.022
		1	14	402.002
630 x 400 x 70	75	00	4	402.043
		0	7	402.023
		1	17	402.023
630 x 630 x 80	115	00	4	402.044
		0	7	402.024
		1	17	402.004
800 x 500 x 100	120	00	4	402.045
		0	8	402.025
		1	20	402.005
900 x 600 x 100	210	00	4	402.046
		0	8	402.026
		1	20	402.006
1000 x 630 x 100	260	00	4	402.047
		0	8	402.027
		1	20	402.007
1000 x 630 x 150	285	00	4	402.048
		0	8	402.028
		1	20	402.008
1000 x 1000 x 100	360	00	4	402.049
		0	8	402.029
		1	20	402.009
1000 x 1000 x 150	450	00	4	402.050
		0	8	402.030
		1	20	402.010
1200 x 800 x 120	350	00	4	402.051
		0	8	402.031
		1	20	402.011
1200 x 800 x 150	450	00	4	402.052
		0	8	402.032
		1	20	402.012
1500 x 1000 x 150	680	00	6	402.053
		0	11	402.033
		1	26	402.013
1500 x 1000 x 200	900	00	6	402.054
		0	11	402.034
		1	26	402.014
2000 x 1000 x 200	1200	00	6	402.055
		0	12	402.035
		1	30	402.015
2000 x 1000 x 250	1300	00	6	402.056
		0	12	402.036
		1	30	402.016
2000 x 1500 x 300	1300	00	6	402.057
		0	12	402.037
		1	30	402.017

Příměrné desky z granitu - MYTRI

Přesnost dle DIN 876

Použití: na pracovištích kontrol,
montáží, laboratoří a
metrologických pracovištích

Provedení: materiál granit, vrchní
plocha lapovaná, boční
plocha broušená



Rozměry (mm)			Hmotnost (kg)	Třída přesnosti 00	
délka	šířka	výška		Rovin. (μm)	Obj. číslo
200	150	50	4	2,0	G-100/20015050/00
250	250	50	9	2,5	G-100/25025050/00
300	300	50	13	3,0	G-100/30030050/00
400	250	60	18	3,0	G-100/40025060/00
400	400	60	29	3,0	G-100/40040060/00
500	500	80	60	3,0	G-100/50050080/00
630	400	80	60	3,0	G-100/63040080/00
630	630	80	95	3,0	G-100/63063080/00
800	500	100	120	3,6	G-100/800500100/00
1000	630	100	190	4,0	G-100/1000630100/00
1000	630	150	285	4,0	G-100/1000630150/00
1000	1000	100	300	4,0	G-100/10001000100/00
1000	1000	150	450	4,0	G-100/10001000150/00
1200	800	150	432	4,4	G-100/1200800150/00
1200	800	200	576	4,4	G-100/1200800200/00
1500	1000	150	675	5,0	G-100/15001000150/00
1500	1000	200	900	5,0	G-100/15001000200/00
2000	1000	200	1.200	6,0	G-100/20001000200/00
2000	1000	250	1.500	6,0	G-100/20001000250/00
2000	1250	250	1.875	6,0	G-100/20001250250/00
2500	1250	300	2.800	7,0	G-100/20001250300/00
2500	1500	300	3.400	7,0	G-100/25001500300/00
3000	1250	350	4.000	8,0	G-100/30001250350/00
3000	1500	350	4.600	8,0	G-100/30001500350/00
3000	2000	350	6.100	8,0	G-100/30002000350/00
4000	2000	400	9.300	10,0	G-100/40002000400/00

Rozměry (mm)			Hmotnost (kg)	Třída přesnosti 0	
délka	šířka	výška		Rovin. (μm)	Obj. číslo
200	150	50	4	4,0	G-100/20015050/0
250	250	50	9	5,0	G-100/25025050/0
300	300	50	13	5,0	G-100/30030050/0
400	250	60	18	6,0	G-100/40025060/0
400	400	60	29	6,0	G-100/40040060/0
500	500	80	60	6,0	G-100/50050080/0
630	400	80	60	7,0	G-100/63040080/0
630	630	80	95	7,0	G-100/63040080/0
800	500	100	120	7,0	G-100/800500100/0
1000	630	100	190	8,0	G-100/1000630100/0
1000	630	150	285	8,0	G-100/1000630150/0
1000	1000	100	300	8,0	G-100/10001000100/0
1000	1000	150	450	8,0	G-100/10001000150/0
1200	800	150	432	8,8	G-100/1200800150/0
1200	800	200	576	8,8	G-100/1200800200/0
1500	1000	150	675	10,0	G-100/15001000150/0
1500	1000	200	900	10,0	G-100/15001000200/0
2000	1000	200	1.200	12,0	G-100/20001000200/0
2000	1000	250	1.500	12,0	G-100/20001000250/0
2000	1250	250	1.875	12,0	G-100/20001250250/0
2500	1250	300	2.800	14,0	G-100/25001250300/0
2500	1500	300	3.400	14,0	G-100/25001500300/0
3000	1250	350	4.000	16,0	G-100/30001250350/0
3000	1500	350	4.600	16,0	G-100/30001500350/0
3000	2000	350	6.100	16,0	G-100/30002000350/0
4000	2000	400	9.300	20,0	G-100/40002000400/0

Rozměry (mm)			Hmotnost (kg)	Třída přesnosti 1	
délka	šířka	výška		Rovin.(µm)	Obj. číslo
200	150	50	4	12,0	G-100/20015050/1
250	250	50	9	12,5	G-100/25025050/1
300	300	50	13	13,0	G-100/30030050/1
400	250	60	18	14,0	G-100/40025060/1
400	400	60	29	14,0	G-100/40040060/1
500	500	80	60	15,0	G-100/50050080/1
630	400	80	60	16,0	G-100/63040080/1
630	630	80	95	16,0	G-100/63040080/1
800	500	100	120	18,0	G-100/800500100/1
1000	630	100	190	20,0	G-100/1000630100/1
1000	630	150	285	20,0	G-100/1000630150/1
1000	1000	100	300	20,0	G-100/10001000100/1
1000	1000	150	450	20,0	G-100/10001000150/1
1200	800	150	432	22,0	G-100/1200800150/1
1200	800	200	576	22,0	G-100/1200800200/1
1500	1000	150	675	25,0	G-100/15001000150/1
1500	1000	200	900	25,0	G-100/15001000200/1
2000	1000	200	1.200	30,0	G-100/20001000200/1
2000	1000	250	1.500	30,0	G-100/20001000250/1
2000	1250	250	1.875	30,0	G-100/20001250250/1
2500	1250	300	2.800	35,0	G-100/25001250300/1
2500	1500	300	3.400	35,0	G-100/25001500300/1
3000	1250	350	4.000	40,0	G-100/30001250350/1
3000	1500	350	4.600	40,0	G-100/30001500350/1
3000	2000	350	6.100	40,0	G-100/30002000350/1
4000	2000	400	9.300	50,0	G-100/40002000400/1



Příměrné desky z granitu větších tlouštěk - OELZE

Rozměry (mm)			Hmotnost (kg)	Tř. přesnosti 00		Tř. přesnosti 0		Tř. přesnosti 1	
délka	šířka	výška		úch.rov. (µm)	obj.číslo	úch.rov. (µm)	obj.číslo	úch.rov. (µm)	obj.číslo
800	600	120	170	4	1012.30	7	1013.30	18	1014.30
1000	800	120	280	4	1012.40	8	1013.40	20	1014.40
1000	800	160	370	4	1012.45	8	1013.45	20	1014.45
2000	1500	300	2600	6	1012.82	12	1013.82	30	1014.82
2000	2000	300	3500	6	1012.84	12	1013.84	30	1014.84

Stojany pod průměrné desky



Provedení: svařovaná ocelová konstrukce, stavitelné podpěry desky, v místě podepření ocelová pouzdra, barva povrchové úpravy stojanu dle přání zákazníka, standardně černý komaxit
Pracovní výška stojanu včetně desky 930 – 950 mm.

Rozměry desky (mm) délka x šířka	obj. číslo
630 x 400	S630400
630 x 630	S630630
800 x 500	S800500
900 x 600	S900600
1000 x 630	S1000630
1000 x 1000	S10001000
1200 x 800	S1200800
1500 x 1000	S15001000
2000 x 1000	S20001000

Provedení: svařovaná ocelová konstrukce, stavitelné podpěry desky, v místě podepření ocelová pouzdra, vestavěná nářadová skříň s výsuvnou zásuvkou.
Pracovní výška stojanu včetně desky 930 – 950 mm.

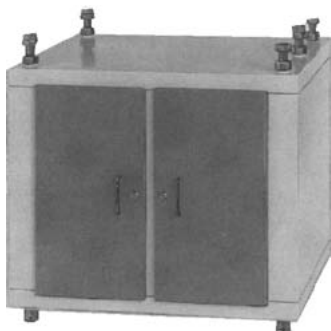

Rozměry desky (mm) délka x šířka	obj. číslo
630 x 400	SS630400
630 x 630	SS630630
800 x 500	SS800500
900 x 600	SS900600
1000 x 630	SS1000630
1000 x 1000	SS10001000
1200 x 800	SS1200800
1500 x 1000	SS15001000
2000 x 1000	SS20001000



Čistící prostředek na granitové desky – NOVALIN

Použití: přípravek odstraňuje nečistoty, olej, tuširovací barvu atd. a zaručuje snadné klouzání měřících a orýsovacích nástrojů.

Provedení:

- v plastové lahvi s rozstříkovačem, objem 0,5l
obj. číslo: **Novalin 0,5l**

- v plastovém kanystru, objem 5,0l
obj. číslo: **Novalin 5,0l**

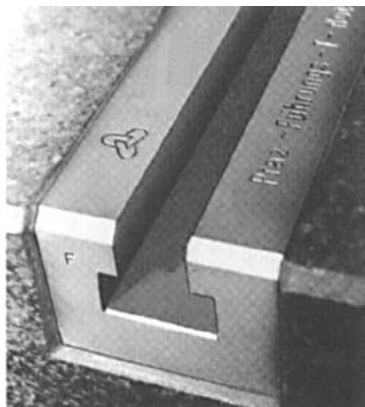

T – drážky ocelové

Přesnost dle DIN 650 (ocel)

Použití: jako vedení koníků s hroty, mezi které se při kontrole upnou válcovité součásti

Provedení:

- jmenovitý rozměr 14 mm
- přesnost 0,01/1000 mm
- uložení 14H7
- tělo drážky je pevně spojeno s deskou
- líc T-drážky je opracován v pravém úhlu k vrchní ploše desky

Ceny na poptávku podle konkrétního požadavku na umístění a délku drážek.



Závitové vložky ocelové

Provedení:

- nerez ocel
- pevně spojeno s deskou
- ustaveno 0,5 – 1 mm pod vrchní plochou desky

Použití: jako montážní pomůcka pro upínání a ustavování na vrchní ploše desky nebo na bočních plochách

Ceny na poptávku podle konkrétního požadavku.

Stavěcí šrouby

Provedení: dosedací hlava \varnothing 50 mm nebo 75 mm

Použití: pro ustavení menších kameninových desek (do 1000 x 600 mm) na pracovní desku stolu nebo jinou dostatečně tuhou rovnou plochu.

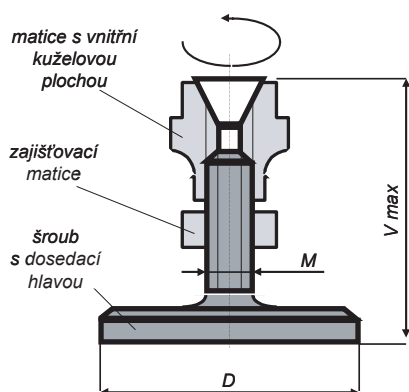

Rozměr šroubu D s V_{max} – M (mm)	Max. rozměr desky (mm)	Obj. číslo
50 x 90 – M 12	600 x 600 x 80	94-68002
75 x 100 – M 16	1000 x 600 x 120	94-68003

Jednotlivé opěry pro velké příměrné desky

Použití: jako podstavy u příměrných desek nad 1500 x 1000 mm

Provedení:

- ocelové
- stavitelný podpěrný šroub M 24 x 80 mm
- stavitelný rozsah 50 mm
- povrchová úprava – šedý kladívkový lak



Výška (mm)	Rozměr opěrné plochy (mm)	Obj. číslo
550 – 600	350 x 350	46-68600
700 – 750	240 x 240	90-68301

RÝSOVACÍ PODLOŽKY



255531

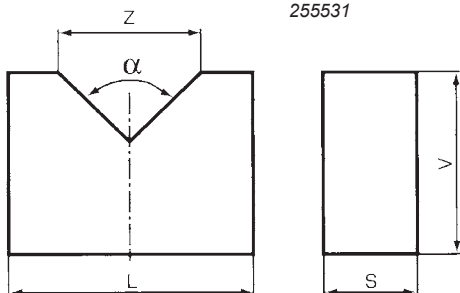

Provedení: dle ČSN 25 5531

Použití: pro přesné ustavení rotačních součástí, dodávány v párech

DOPRODEJ, VÝROBA UKONČENA

O (mm)	L (mm)	S (mm)	V (mm)	Z (mm)	α (°)	Obj. číslo	Hmotnost (kg)
140	140	40	80	90	90	5531 140	5,0

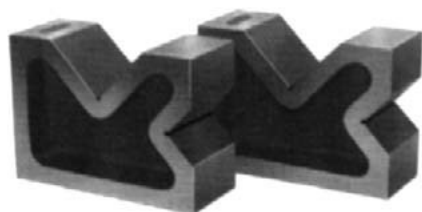

255532

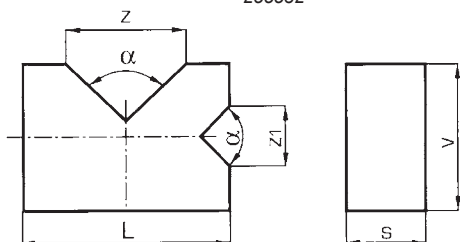

Provedení: dle ČSN 25 5532

Použití: pro přesné ustavení rotačních součástí, dodávány v párech

VÝROBA UKONČENA

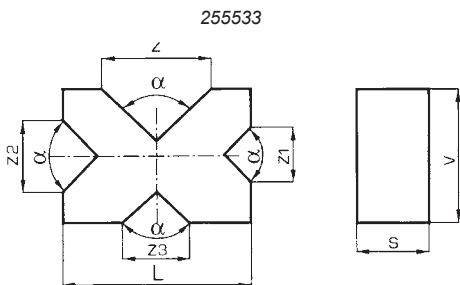

255533

Provedení: dle ČSN 25 5533

Použití: pro přesné ustavení rotačních součástí, dodávány v párech

VÝROBA UKONČENA

Podložky s ustavovacím třmenem



33 30..

Použití: pro přesné ustavení rotačních součástí

Provedení: - kalené nebo nerezové prizmatické podložky s upínacím třmenem
- dvě různě hluboké ustavovací plochy, prizmatický úhel 90°
- dodáváno v páru

Rozměry (mm)	Upínací Ø (mm)	Přesnost (mm)	Hmotnost (kg)	Obj. číslo	
				ocel	nerez
50x40x50	5-30	± 0,01	1,2	33 3041	-
75x55x55	5-50	± 0,01	2,8	33 3042	-
100x75x75	7-70	± 0,01	8,0	33 3043	-
50x40x50	5-30	± 0,004	1,2	33 3051	33 3056
75x55x55	5-50	± 0,004	2,8	33 3052	33 3057
100x75x75	7-70	± 0,004	8,0	33 3053	33 3058

Univerzální podpěrka

Provedení: dle ČSN 25 5548



30..

Velikost (mm)	Tvar hlavy	Výška hrotu		Úhel hrotu (°)	Ø základny (mm)	Obj. číslo
		Min. (mm)	max. (mm)			
80	A	86	116	90	48	3035
	B					
	C					
	D					
145	A	145	205	120	84	3036
	B					
	C					
	D					
205	A	204	295	120	122	3037
	B	200	291			
	C	204	295			
	D	225	316			

Magnetické měřicí a upínací prisma

- pracovní plochy jsou tvrzené na HRC60±2
- magnetické upínací plochy na horní a spodní straně a ve dvou V drážkách
- možnost dodávky jednotlivě nebo v páru
- vhodné pro litinové a žulové desky



6889-11

Rozměry (mm)	Pro Ø obrobku (mm)	Magnetická síla (kgf)	Přesnost * (µm)	Obj. číslo	
				jednotlivé	páry
75x56x75	5-40	85	5	6889-11	6889-1
100x70x95	5-65	150	5	6889-22	6889-2
150x75x100	5-70	190	6	6889-33	6889-3
160x125x130	5-140	220	12	6889-55	6889-5
200x125x150	10-140	400	12	6889-44	6889-4

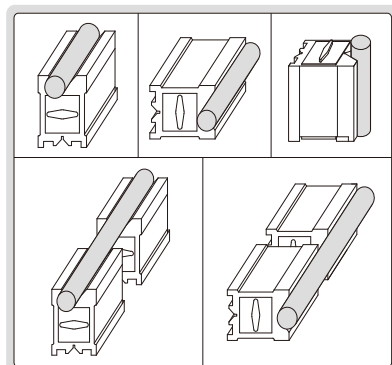

* - Rovnoběžnost V-drážek k horní, dolní, pravé a levé straně
- Pravoúhlost V-drážek vůči zadní straně
- Výškový rozdíl stejného páru

Prismatické podložky

Provedení: speciální litina

prismatický úhel 90°

baleno v antikoro papíru, **dodávány v párech**

a) rovnoběžnost < 0,008mm, prisma a základna jemně broušené, tř. př. 0



Rozměry (mm)	Pro \varnothing obrobku (mm)	Obj. číslo
100x40x30	6-40	0504 012
150x50x40	8-50	0504 013
200x70x50	8-70	0504 014



0504 ...

b) rovnoběžnost < 0,016mm, prisma a základna jemně broušené, tř. př. 1

Rozměry (mm)	Pro \varnothing obrobku (mm)	Obj. číslo
100x40x30	6-40	0504 112
150x50x40	8-50	0504 113
200x70x50	8-70	0504 114

c) rovnoběžnost < 0,064mm, prisma a základna jemně broušené, tř. př. 3

Rozměry (mm)	Pro \varnothing obrobku (mm)	Obj. číslo
100x40x30	6-40	0504 312
150x50x40	8-50	0504 313
200x70x50	8-70	0504 314



0520 ...

Prismatické podložky

Provedení: speciální ocel, tvrzená

prismatický úhel 90°

dodávány v párech

Rovnoběžnost hranolu se základnou 0,004 mm, obráběné v páru

Rozměry (mm)	Pro \varnothing obrobku (mm)	Obj. číslo
75x30x30	5-40	0520 101
100x47x40	5-55	0520 102
150x55x45	5-60	0520 103
200x65x55	5-75	0520 104
250x85x70	5-100	0520 105

Prismatické podložky s noniem

Provedení: speciální ocel, kalené

s aretací

nonius na prismatické podložce

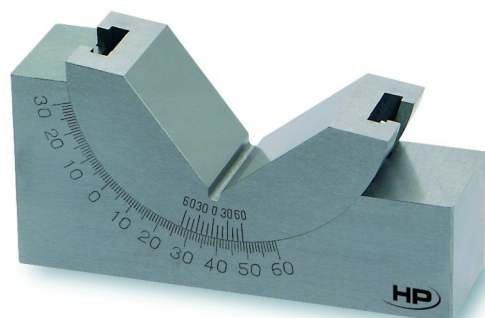

0525 ...

Velikost	Pro \varnothing obrobku (mm)	Hmotnost (mm)	Obj. číslo (kg)
75x25x33	28	0,50	0525 101
102x30x46	40	0,91	0525 102
102x46x46	40	1,50	0525 103